

***i*NMOTION**

Elektrická E20 Uživatelská příručka

***E20 Series***



Před použitím jednokolky si prosím přečtete návod k použití a uschovejte si tento návod k použití.  
Původní pokyny

***i* NMOTION**

# ZAČÍNÁME

Děkujeme, že jste si vybrali elektrickou E20 INMOTION (dále jen E20)! Tato E20 je inteligentní high- tech produkt určený k zábavě. Při používání jednodolky může dojít k situacím, jako je pád nebo náraz, které mohou způsobit zranění a další rizika. Abyste snížili možná rizika a zajistili osobní a bezpečí majetku vašeho i ostatních, jste odpovědní pečlivě si prostudovat uživatelskou příručku, plně porozumět všem varováním a bezpečnostním opatřením uvedeným v této příručce. Chcete-li získat nejnovější informace o vlastnostech/funkcích a bezpečnostní pokynech, stáhněte si elektronickou verzi z oficiálních webových stránek.

Důležité! Pečlivě si přečtěte a uschovejte pro budoucí použití.

Sériové číslo (dále označované jako SN) je jedinečný identifikátor každého výrobku, který lze použít pro záruku na výrobek, údržbu, pojistné události, potvrzení o ztrátě apod. SN je šestnáctimístný číselný kód, který lze nalézt na štítku krabice obalu, na těle výrobku nebo v části s informacemi o zařízení v aplikaci INMOTION.

Kontaktujte případně prodejce, pro případnou pomoc.

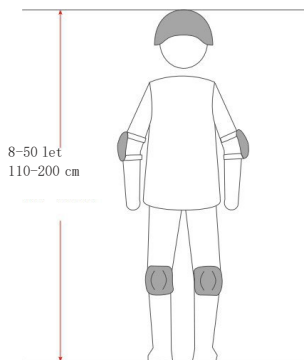

Při jízdě na elektrické E20 musíte používat helmu, chrániče kolen, loktů, zápěstí a další ochranné pomůcky, abyste snížili riziko zranění.

Všechny obrázky v této příručce jsou pouze orientační. Pro přesnost se prosím podívejte na skutečný výrobek.

# SEZNAM BALENÍ

Pečlivě zkontrolujte všechny součásti uvnitř balení. Pokud některé komponenty chybí, obraťte se na prodejce.

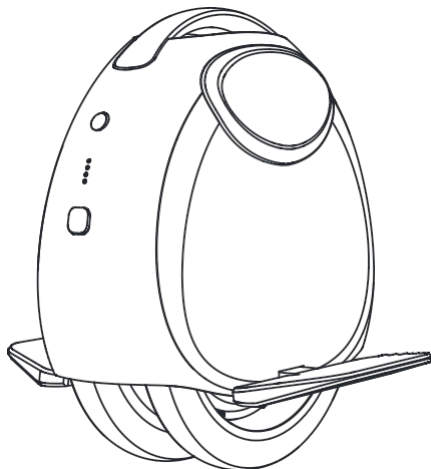

Uživatelská příručka

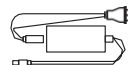

Napájecí kabel / adaptér



**Pozor:** Pro přepravu elektrické jednokolky použijte krabici a originální obal.

# POPIS

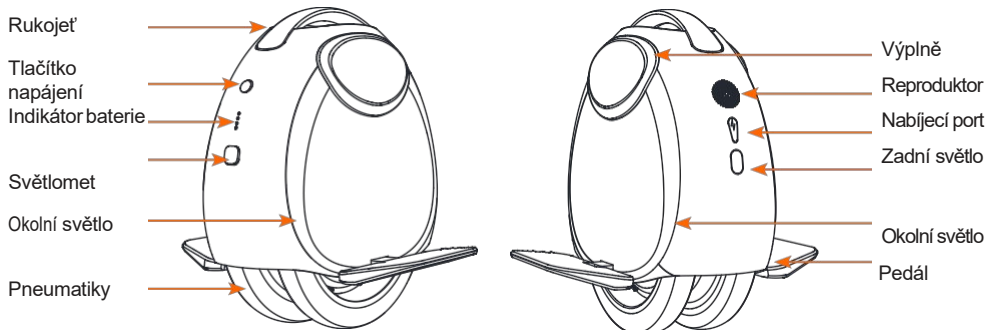

# VLASTNOSTI PRODUKTU

Zapnutí/vypnutí: Stiskněte a podržte tlačítko napájení po dobu 1 sekundy, když je zařízení vypnuto/zapnuto.

**HLAVNÍ SVĚTLA:** Když je zařízení zapnuto, krátkým stisknutím tlačítka napájení zapnete/vypnete hlavní světlo. Světlo lze ovládat také prostřednictvím aplikace.

**Zámek:** Zamknout a odemknout vozidlo pomocí ikony zámku v aplikaci (vozidlo může zamknout/odemknout pouze ověřený majitel).

**Volba jízdního režimu:** V aplikaci si můžete vybrat mezi režimem pro začátečníky, normálním režimem a sportovním režimem (výchozí nastavení je režim pro začátečníky).

**Aktivní vypnutí:** Dvakrát klikněte na tlačítko napájení, abyste vypnuli rovnováhu jednokolky (opětovným dvojnásobným kliknutím po najetí doprava rovnováhu znovu získáte). **Zadní světlo:** Zadní světlo je při běžné jízdě vypnuté; při brzdění jasně bliká.

**Okolní světlo:** Přizpůsobení v aplikaci.

Připojte se k telefonu přes Bluetooth a přehrávejte hudbu.

## Nabíjení

Nabíječka má napětí 54,6 V. Pro indikátor baterie: (Upozornění: Pro nabíjení použijte originální nabíječku.) 0-25 %, čtyři čárky blikají v cyklu; 25-50 %, jedna čárka je pevná, tři čárky blikají v cyklu; 50-75 %, dvě čárky jsou pevné, dvě čárky blikají v cyklu; 75-100 %, tři čárky jsou pevné, jedna čárka bliká v cyklu; 100 %, čtyři čárky jsou pevné.

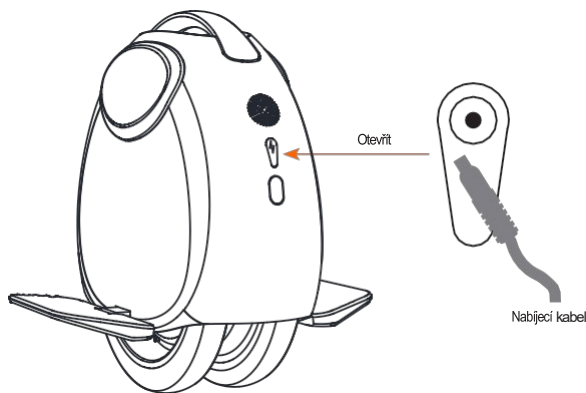

### ! Varování:

- Nenabíjejte E20, pokud je v nabíjecím portu nebo na napájecím kabelu voda.
- K nabíjení použijte originální adaptér.
- Nenabíjejte v interiéru.
- Po nabití pevně zakryjte víko.
- Nenabíjejte baterii, pokud je poškozená nebo byla vystavena vodě.
- Pokud se delší dobu nepoužívá, doporučuje se nabíjet jednou za tři měsíce.

## Poznámka:

Tlak v pneumatikách: Udržujte v obou pneumatikách tlak přibližně 3,0 baru a dbejte na to, aby byl tlak v obou pneumatikách stejný. Při zvedání jednokolky jí nejprve vypněte.

# PARAMETRY

Základní specifikace	Model	E20	E20Lite
	Dojezd (km)	30 [1]	15
	Doba nabití (h)	3.5h	2.5h
	Maximální rychlost (km/h)	20 [2]	15
	Maximální sklon (°)	15° [3]	15°
Rám	Délka*Šířka*Výška (mm)	440*253*507	440*253*507
	Čistá hmotnost (kg)	13.5	12.8
	Maximální užitečné zatížení (kg)	90	90
	IP	IPX5	IPX5
Balení baterií	Jmenovitá kapacita (Wh)	240	120
	Jmenovité napětí (V)	48	48
Motor	Jmenovitý výkon (w)	450	450
	Max. Power (w)	900	900
	Velikost pneumatik	14*1.75 Dvojitá kola	14*1.75 Dvojitá kola
	Tlak v pneumatikách (BAR)	3.0	3.0
	Stupně krytí IP pro motor	IPX5	IPX5
Nabíječka	Vstup nabíječky	54.6	54.6
	Výstup nabíječky (W)	54.6V--1.5A	54.6V--1.0A
Režim jízdy	Začátečníci	7 km/h	7 km/h
	Normální	15 km/h	10 km/h
	Spok	20 km/h	15 km/h

[1] : Při plném nabití, zatížení 70 kg, okolní teplotě 25 °C a rychlosti 60 % maximální rychlosti na rovném a tvrdém povrchu byl změřen dojezd. Dojezd je ovlivněn faktory, jako je teplota, tlak v pneumatikách, stav vozovky a jízdní návyky (např. rychlé zrychlení).

[2] : Dojezd byl měřen na rovném povrchu, se 70kg zátěží, při teplotě 25 °C, za klidného počasí, při plném nabití.

[3] : Skutečný dojezd byl měřen při plném nabití se 70kg zátěží.

# Rozměry

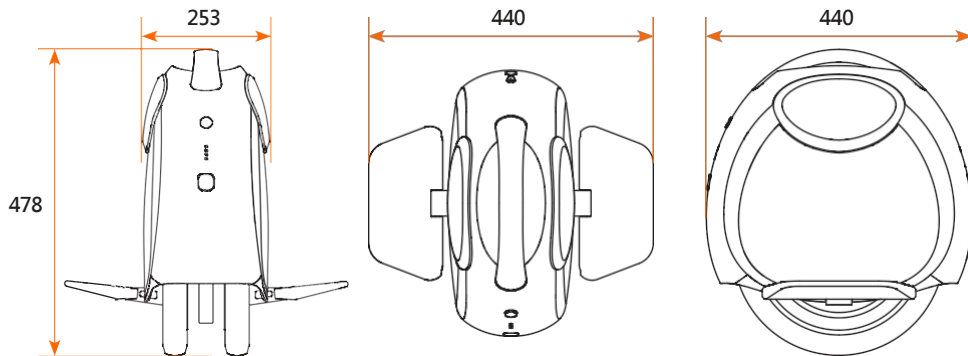

# POUŽITÍ

## Aktivace

1. **Pro aktivaci se uživatel musí připojit k aplikaci INMOTION. Bez aktivace zůstane vozidlo v přepravním režimu, není schopno udržet rovnováhu a jako upozornění bliká zadní světlo.**
2. Po aktivaci prostřednictvím aplikace vozidlo automaticky ukončí přepravní režim a přejde do režimu pro začátečníky.
3. Po dokončení aktivace se zobrazí výzva k autorizaci jako vlastník.



# POUŽITÍ

Elektrická E20 je high-tech rekreační produkt. Při jízdě bez dodržení provozních předpisů může dojít k nepředvídatelným zraněním a ztrátám na majetku. V následujícím textu bude podrobně vysvětleno, jak používat elektrickou E20, a bezpečnostní opatření. Pozorně si je přečtěte a použijte Electric Unicycle podle potřeby. Před použitím se ujistěte, že všechny části Electric Unicycle nejsou poškozené a správně nainstalované.

## **Varování:**

- Před použitím elektrické jednobratky se ujistěte, že je baterie plně nabitá.
- Najděte si relativně otevřený a rovný prostor pro nábivku jízdy (o rozloze alespoň 5 x 5 m), a to venku. Musíte si plně uvědomovat prostředí kolem sebe, aby vás při jízdě nerušily překážky, jako jsou auta, chodci, domácí zvířata, jízdni kola atd.
- Potřebujete zkušeného asistenta. Asistent musí být obeznámen s elektrickou jednobratkou a se všemi bezpečnostními opatřeními a používáním.
- Nejezděte na kluzkém povrchu.
- Uživatelům doporučujeme nosit pohodlné, neformální nebo sportovní oblečení a vhodnou obuv.
- Dodržujte místní podmínky provozu, zákony, vyhlášky a nařízení.
- Nezapomeňte nosit helmu a ochranné pomůcky, abyste předešli zranění.

## Stáhnout aplikaci INMOTION



Aplikaci si můžete stáhnout následujícími způsoby

1. Naskenujte QR kód vlevo
2. Vyhledejte "INMOTION" v obchodě Apple Store nebo Google Play Store.
3. Navštivte <https://inmotionworld.com/app/>

## **Tipy:**

Elektrická E20 podporuje Bluetooth 5.0 BLE. ID BLE je E20Pro-XXXXXXXX, kde XXXXXXXX je posledních 8 číslic SN. Nainstalujte aplikaci INMOTION do svého mobilního zařízení (podporován je systém iOS 12.1 a vyšší nebo Android 7.0 a vyšší) a postupujte podle pokynů k připojení svého Electric Unicycle.

Další funkce naleznete na oficiálních webových stránkách, kde si můžete stáhnout nejnovější verzi uživatelské příručky aplikace INMOTION.

# VÝUKA JÍZDY

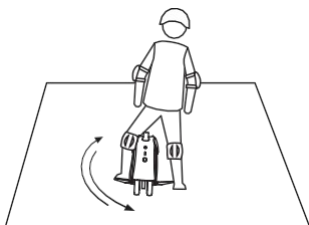

1. Stoupněte jednou nohou na pedál a pohybujte nohou dopředu a dozadu.



2. Stoupněte jednou nohou na pedál, držte nohy a tělo vzpřímeně a postupně přenášejte váhu.

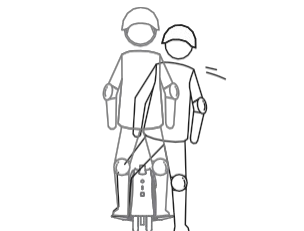

3. Stoupněte jednou nohou na pedál, druhou nohu zvedněte na 1-2 sekundy nad zem a začněte klouzat.

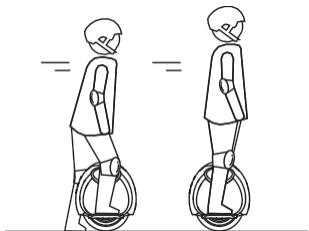

4. Jednou nohou stoupněte na pedál, druhou nohou zatlačte a začnete klouzat.

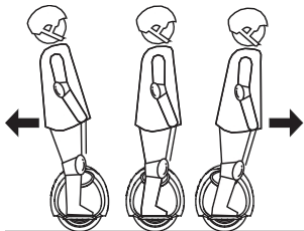

5. Stoupněte oběma nohama na pedály a pohybujte se váhou dopředu a dozadu.

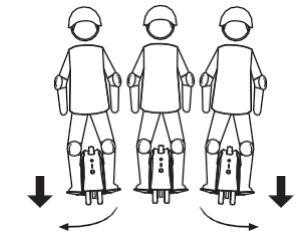

6. Pro zatáčení tlačte na pedály různou silou.

# 1. Péče a údržba

## 1.1 Skladování

Składujte přístroj na suchém a krytém místě se správnou teplotou a vlhkostí. Pokud přístroj delší dobu nepoužíváte, dobíjejte baterii alespoň jednou za měsíc.

## 1.2 Péče o baterii

- Neumístějte baterii do prostředí s vysokou teplotou a nízkou teplotou pod  $-2\text{ °C}$  (příklad: neukládejte E20 nebo její baterii v létě do auta vystaveného silnému slunečnímu záření). Je zakázáno vhadzovat baterii do ohně, jinak může dojít k jejímu přehřátí vzniku požáru. Další opatření pro péči naleznete na štítku na baterii.
- Před nabíjením baterie nedopusťte její úplné vybití. Doporučuje se baterii před jejím použitím nabít, což může výrazně prodloužit její životnost.
- Při normální teplotě baterie poskytuje delší dojezd. V prostředí s teplotou pod  $0\text{ °C}$  se životnost a výkon baterie snižuje.
- Obecně platí, že při teplotě  $-20\text{ °C}$  může být dojezd jen poloviční nebo nižší než při běžné teplotě. Pokud se teplota zvýší, dojezd se bude opět delší. Podrobnosti naleznete na displeji zbývajícího počtu ujetých kilometrů v aplikaci.  
**Tipy: Baterie E20 v pohotovostním režimu vydrží zhruba až 30 dnů, když byla předtím plně nabitá. Pokud se baterie do této doby nenabije, může dojít k jejímu nevratnému poškození nadměrným vybitím.** Uvnitř baterie je inteligentní čip, který zaznamenává počet nabití a vybití. Na poškození způsobené dlouhodobým nenabíjením se nevztahuje záruka.

## 1.3 Huštění a výměna vnitřních/vnějších pneumatik

Je-li tlak v pneumatikách nízký, zajistěte jejich včasné nahuštění.

## 1.4 Čištění

- Před čištěním se ujistěte, že je E20 vypnutá, odpojte nabíjecí kabel a zavřete nabíjecí port. Nabíjecí port udržujte vždy suchý.
- Očistěte vnější kryt jednokolky E20 měkkým hadříkem s mýdlovou vodou nebo čistou vodou. Je zakázáno umývat E20 pomocí vysokotlaké vodní pistole.

Neponořujte E20 do vody, mohlo by dojít k trvalému poškození.

**Pozor: Nečistěte součásti E20 alkoholem, benzínem, olejem nebo jinými korozivními a těkavými chemickými rozpouštědly, jinak by mohlo dojít k vážnému poškození vzhledu a vnitřních komponent.**

### 1.5 Bezpečnostní pokyny

Pro vaši bezpečnost a dobrý zážitek z jízdy doporučujeme striktně dodržovat následující pokyny:

10. Před jízdou si pozorně přečtěte uživatelskou příručku a porozumějte jejímu obsahu.
11. Nedovolte na E20 jezdit osobám mladším 16 let bez dozoru dospělého člověka.
12. Těhotným ženám a osobám s fyzickými nebo psychickými problémy je řízení jednokolky zakázáno.
13. Nepoužívejte E20, pokud jste nemocní, pod vlivem léků či alkoholu nebo vám není fyzicky a psychicky dobře.
14. E20 je určena pro jednu osobu. Na E20 je zakázáno jezdit dvěma a více osobám současně a není dovoleno jet na E20 s dětmi na zádech nebo převážet těžké náklady.
15. Před jízdou se prosím ujistěte, že máte dostatečné fyzické a psychické předpoklady k tomu, abyste mohli na E20 jezdit a ovládat ji bez pomoci.
16. Neupravujte ani neopravujte E20 bez svolení výrobce.
17. Před jízdou se ujistěte, že na E20 nejsou žádné uvolněné, poškozené nebo vadné díly.
18. Před dobíjením jednokolky se ujistěte, že je nabíjecí port suchý a bez cizích částic. Zapojte nabíječku do zásuvky a zamezte přístupu dětí a domácích zvířat a udržujte ji mimo dosah hořlavých látek.
19. Baterie jednokolky smí být skladována v prostředí s teplotou mezi -20 °C a 45 °C. Nenabíjejte a nepoužívejte E20 v prostředí mimo rozmezí -20 °C a 45 °C.
20. **Vždy používejte vhodné ochranné prostředky, jako je helma a chrániče celého těla.**
21. Pokud je baterie deformovaná, poškozená, přehřátá, je cítit nebo se z ní kouří, okamžitě ji přestaňte používat.
22. Je zakázáno pokoušet se baterii otevírat, rozebírat nebo s ní provádět jakékoli neobvyklé operace.
23. Po úplném nabití baterie je pohotovostní doba jednokolky E20 až 30 dní. Věnujte prosím pozornost zbývající energii, abyste předešli nevratnému poškození baterie způsobenému předčasným dobíjením.
24. Nenoste k jízdě na E20 nevhodnou obuv ani oblečení, při jízdě dbejte na nošení profesionálních ochranných pomůcek.
25. Při jízdě je nutné nosit ochranné brýle, abyste předešli poškození zraku způsobenému nečistotami, prachem nebo hmyzem ve vzduchu a dalšími možnými nepříznivými účinky.
26. Je zakázáno jezdit na E20 za silného deště a na silnicích se stoupáním. Na mokré nebo kluzké vozovce se snižuje odolnost pneumatik a prodlužuje se brzdná dráha, může tak snadno dojít k uklouznutí nebo nehodě, včetně ztráty kontroly.

1. Je zakázáno jezdit na E20 za špatného počasí, snížené viditelnosti, špatného osvětlení a za jinak nepříznivých podmínek. Neřídte E20, pokud jste extrémně unavení.
2. Při jízdě věnujte pozornost změnám povrchu vozovky nebo okolního prostředí.
3. Nejezděte za nevhodných podmínek na silnici a v nevhodném prostředí, jako jsou schody, výtahy nebo otočné dveře.
4. Při jízdě věnujte pozornost vzdálenosti mezi jednokolkou/vaším tělem a překážkami.
5. Neriskujte, pokud narazíte na strmé svahy, nerovné úseky silnic nebo jiný terén, se kterým jste se dosud neseťkali.
6. Nezatáčejte ve vysoké rychlosti a nebrzděte prudce na hladších cestách. Nebezpečné situace (například smyky) mohou být snadno způsobeny tímto výše uvedeným chováním.
7. Je zakázáno při jízdě telefonovat nebo provádět jakékoli činnosti, které by vás mohly při řízení rozptylovat od sledování okolního prostředí.
8. E20 je osobní dopravní prostředek pro přepravu na krátké vzdálenosti a je zakázáno ji používat k přepravě jakéhokoli zboží nebo k jiným nevhodným účelům.
9. Údaje a parametry E20 se mohou lišit podle různých modelů. Výrobce si vyhrazuje právo na změnu parametrů bez předchozího upozornění.

## **5. Právní poznámky**

### **5.1 Ochrana osobních údajů**

1. Osobní údaje představují údaje, které dobrovolně zadáte po instalaci aplikace Inmotion. Součástí osobních údajů mohou být jméno, pohlaví, věk, adresa kontaktní údaje, povolání, čas a místo využití našich služeb.
2. Osobní údaje, které nám při používání aplikace, ověřování uživatele, vyplňování dotazníků a průzkumech poskytnete, nám slouží ke zlepšování výrobků a služeb poskytovaných našim zákazníkům.
3. Máte právo nám osobní údaje nesdělovat. V takovém případě však nemusíme být schopni poskytovat vám všechny funkce a služby, může dojít i k omezení vašich uživatelských možností v souvislosti s výrobkem.
4. Vaše osobní údaje jsme oprávněni poskytnout třetím stranám za následujících podmínek:
  - 1) s vaším výslovným souhlasem
  - 2) v rámci povinností vůči soudním a státním orgánům
  - 3) v rámci povinností vůči vyšetřovacím orgánům
  - 4) v rámci povinností při řešení majetkových, bezpečnostních a technických přečinů
  - 5) při ochraně práv, majetku a bezpečnosti uživatelů či veřejnosti před poškozením, v rozsahu nařízeném nebo povoleném zákonem

5. Používání, přenos a ukládání vašich osobních údajů ve formě elektronických dat v rámci uvedených postupů může probíhat na území i mimo území výrobce.
6. Poskytnutím osobních údajů souhlasíte s příležitostným zasíláním informací o výrobcích a službách v rámci péče o zákazníky společnosti Inmotion.
7. Pro zabezpečení vašich osobních údajů vynaložíme veškeré přiměřené úsilí na ochranu před neoprávněným přístupem a užitím. Společnost Inmotion bude vaše osobní údaje uchovávat po dobu podle vlastního uvážení potřebnou pro zmíněné účely v souladu se smluvními a zákonnými podmínkami.
8. Z poskytnutí osobních údajů nevznikají uživatelům žádné nároky za ztráty a újmy způsobené ať skutečně či pravděpodobně zpřístupněním nebo užitím osobních údajů příjemcem, tj. společností Inmotion nebo jejími pobočkami bez ohledu na to, zda budou ztráty a újmy způsobené přímým a záměrným jednáním nebo nedbalostí příjemce.

## **5.2 Ochrana duševního vlastnictví**

Není-li zákonem či jinými platnými předpisy, popřípadě smluvním ujednáním stanoveno jinak, je společnost Inmotion vlastníkem práv na ochranu duševních statků (např. v souvislosti s kopírováním, obchodními známkami, patenty, včetně jejich užití v souvislosti s výrobky a jejich příslušenstvím, aplikací, internetových stránek, souhlasů atd.). Všechna práva vyhrazena. Bez předchozího písemného souhlasu společnosti Inmotion je jakékoliv protiprávní užití zakázáno. Tyto právní podmínky platí v rozsahu práva P.R.C. Společnost Inmotion nenese odpovědnost za nároky za ztráty a újmy způsobené porušením tohoto právního ujednání třetími stranami. Toto právní ujednání je nedílnou součástí výrobků Inmotion. Uživatel se může rozhodnout, zda přijme tyto podmínky a bude užívat výrobky. Použití výrobků Inmotion se považuje za souhlas s těmito podmínkami s převzetím všech rizik a odpovědností.

## 6. Záruka

Vážení zákazníci,  
Děkujeme vám za zakoupení výrobku řady INMOTION.

### **Záruční podmínky**

Kupující může u prodávajícího uplatnit nejpozději do dvou let od koupě zboží nárok na bezplatné odstranění vady nebo na přiměřenou slevu z ceny; není-li to povaze vady neúměrné (zejména nelze-li vadu odstranit bez zbytečného odkladu) a nejpozději do jednoho roku u baterií.

Záruční lhůta na výrobek a definované části baterie (obal, elektronika, BMS, nabíječka) je 24 měsíců od data prodeje uvedeného na prodejním dokladu.

Chemická část baterie má minimální životnost 500 cyklů, nebo 6 měsíců, nebo ujetí 2000Km od data prodeje. V případě, že se projeví vada baterie po uplynutí některého z výše uvedených parametrů, reklamacie nebude uznána jako záruční. Upozorňujeme, že je nutné baterie pravidelně dobíjet do plného nabití minimálně jednou za 30 dnů, jinak může dojít k nevratnému poškození, či poklesu výkonu. Takovéto poškození, nebo pokles výkonu nebude uznán jako záruční reklamacie.

Záruka se nevztahuje na poškození vzniklá v důsledku havárie, živelné pohromy, nedodržení maximální nosnosti, nesprávného používání a skladování, nesprávného nabíjení, chybné obsluhy či údržby, nesprávně provedené opravy, nebo nedodržení pokynů a důležitých doporučení uvedených v návodu k použití.

Záruka se také nevztahuje na běžné opotřebení jednotlivých komponentů v důsledku obvyklého používání.

U prodávajícího použitého zboží prodávající neodpovídá za vady odpovídající míře dosavadního používání nebo opotřebení. U věcí prodáváných za nižší cenu prodávající neodpovídá za vadu, pro kterou byla nižší cena sjednána. Místo práva na výměnu má kupující v těchto případech právo na přiměřenou slevu.

## **VeźmĚte prosĚm na vĚdomĚ, Źe za tĚchto podmĚnek opravy v zĚrućnĚ dobĚ bezplatnĚ NEJSOU:**

Pokud se na prodanĚ vĚrobky vztahuje jedna z nĚsledujĚcĚch situacĚ, nevztahuje se na nĚ zĚrućnĚ ustanovenĚ a uŹivatele jsou povinni hradit ŹdrŹbu a souvisejĚcĚ sluŹby.

- JakĚkoliv poškozenĚ zpŹsobenĚ nedodrŹenĚm pokynŹ uvedenĚch v tomto nĚvodĚ k pouŹitĚ pro instalaci nebo jĚzdu.
- CelkovĚ ujetĚ vzdĚlenost pŹesahuje 2000 km
- VĚrobnĚ ěsĚlo vĚrobku je smazĚno nebo pozmĚnĚno.
- VĚrobnĚ ěsĚlo na zĚrućnĚm listu neodpovĚdĚ vĚrobnĚmu ěsĚlu na tĚle jednokolky.
- VĚrobek byl rozebĚrĚn nebo opravovĚn tŹetĚ stranou neautorizovanou spolećnostĚ INMOTION.
- JakĚkoliv poškozenĚ zpŹsobenĚ neoćekĚvanĚmi faktory nebo nesprĚvnĚm jeŹdĚnĚm, napŹiklad mechanickĚm poškozenĚm, pĚdem, nĚrĚzem nebo silnou oxidacĚ.
- JakĚkoliv škody zpŹsobenĚ pŹetĚŹenĚm, pŹejĚŹdĚnĚm pŹes pŹekĚzky (vćetnĚ ale ne vĚhradnĚ jĚzdy po schodech, pĚdŹu apod.) nebo extrĚmnĚmi sporty.
- JakĚkoliv poškozenĚ zpŹsobenĚ demontĚŹĚ, pŹevpravou, naklĚdĚnĚm nebo vyklĚdĚnĚm bĚhem vracenĚ vĚrobku.
- JakĚkolĚ poškozenĚ zpŹsobenĚ nesprĚvnĚmi podmĚnkami skladovĚnĚ, jako je poŹĚr, ponoŹenĚ do kapaliny, zmrazenĚ nebo vĚyšĚĚ moc.
- JakĚkoliv zĚvada nebo poškozenĚ, kterĚ nejsou zpŹsobeny konstrukcĚ vĚrobku, technologiĚ, vĚrobnĚm postupem a kvalitou.
- Nespokojenost uŹivatele s barvou, tvarem nebo vzhledem vĚrobkŹ s vĚjimkou jejich kvality.
- NĚkupem u neoficiĚlnĚho prodejce INMOTION.
- **VĚrobek INMOTION musĚ bĚt bezpodmĚnĚnĚ alespon jednu za 30 dnŹ nabĚjen, a to i kdyŹ nejĚzdĚ. Pokud takto ućinĚno nenĚ, mŹŹe dojĚt k nenĚvratnĚmu poškozenĚ bateriĚ. Pokud bude zjiŹtĚna pŹĚ reklamaci a nĚslednĚ diagnostice tato zĚvada, tak se na tuto zĚvadu reklamace nevztahuje**

### **ZĚrućnĚ doba**

**Poskytujeme spotŹebiteli standardnĚ zĚruku 24 mĚsĚcŹ.** ZĚruka se podle zĚkona nevztahuje na bĚŹnĚ opotŹebenĚ produktŹ (nebo jejich dĚlŹ) zpŹsobenĚ pouŹĚvĚnĚm. To znamenĚ, Źe Źivotnost nĚkterĚch komponent mŹŹe bĚt pŹĚ bĚŹnĚm uŹĚvĚnĚm vĚrobku logicky kratŹĚ, protoŹe se zkrĚtka opotŹebovĚvĚjĚ - napŹ. pneumatiky, pohyblivĚ sućastĚ motorŹ a rozebĚratelnĚ spoje. JednotlivĚ elektrickĚ a mechanickĚ komponenty vŹadujĚjĚ pravidelnou kontrolu a ŹdrŹbu popsanou v uŹĚvĚtelskĚch instrukcĚch. PoskytovanĚ zĚruka v zĚkonĚm rozsahu se proto nevztahuje na poruchy vzniklĚ nesprĚvnĚm uŹĚvĚnĚm, nedodrŹenĚm uŹĚvĚtelskĚch instrukcĚ, zanedbĚnĚm ŹdrŹby, zaplavenĚ elektroinstalace vodou a opotŹebenĚ jednotlivĚch soućastĚ v dĚslvedku uŹĚvĚnĚ.

Typickou zĚvadou, zŹsobenou zanedbĚnĚm ŹdrŹby (a tĚm pĚdem nezĚrućnĚ), mŹŹe bĚt napŹiklad poškozenĚ baterie, kterou zĚkaznĚk na podzim uskladnĚ v polovybĚtĚm stavu a na jaŹe, po nĚkolika mĚsĚcĚch bez nabĚjenĚ, zjiŹtŹuje, Źe baterie je poškozena - buď nejde nabĚt , nebo kolo dosahuje po nabĚtĚ podstatnĚ kratŹĚ dojezd. Pokles napĚtĚ pod meznĚ hodnotu totiŹ zpŹsobila nevratnou zmĚnou chovĚnĚ baterie. MoŹnostĚ opravy je placenĚ vĚmĚna baterie za novou



Výrobkům s prošlou dobou záruky poskytujeme servisní služby za příznivou cenu.

### **Servisní služby**

Poprodejní služby mohou zákazníci získat, když se obrátí na technickou podporu společnosti: **servis@eride.cz** nebo mohou zákazníci požádat o pomoc přímo prodejce.

### **Prohlášení o shodě**

Společnost ESIN s.r.o. tímto prohlašuje, že zařízení splňuje veškerá příslušná ustanovení předmětných předpisů Evropského společenství. Elektrická a strojní zařízení, Nízkonapětová elektrická zařízení – směrnice pro nízké napětí (LVD), Elektromagnetická kompatibilita (EMC). Výrobek je označen značkou CE.

Přístroj je vybaven bateriemi. Nevyhazujte baterie do domácího odpadu. Naše společnost je součástí kolektivního systému REMA. Seznam sběrných míst je k dispozici na [www.remabattery.cz](http://www.remabattery.cz)



## **8. Kontaktujte nás**

ESIN s.r.o. - INMOTION Technologies.

Adresa: Plaská 622/3, 150 00 Praha

E-mail: [info@eride.cz](mailto:info@eride.cz) , [servis@eride.cz](mailto:servis@eride.cz)

[www.inmotionczech.cz](http://www.inmotionczech.cz)



Naskenujte QR kód ke stažení aplikace.

